

## Дизельная электростанция однофазная MPS7S-1S / MPS7-1S

### Преимущества

- Проектирование и производство обеспечивают оптимальные эксплуатационные характеристики
- Соответствует требованиям ЕС по электробезопасности
- Качественные комплектующие гарантируют высокую надежность
- Подъемные петли облегчают перемещение и разгрузку
- Упрощенная замена и пополнение эксплуатационных жидкостей
- Легкий доступ к панели управления и силовым клеммам
- Виброизоляция
- Конфигурируемая контрольная панель с расширенными функциями мониторинга
- Выходной автоматический защитный выключатель генератора
- Необслуживаемые аккумуляторные батареи
- Ключ-размыкатель батарей
- Радиатор тропического исполнения 50°C
- Встроенный топливный бак
- Широкий ряд опционального оборудования

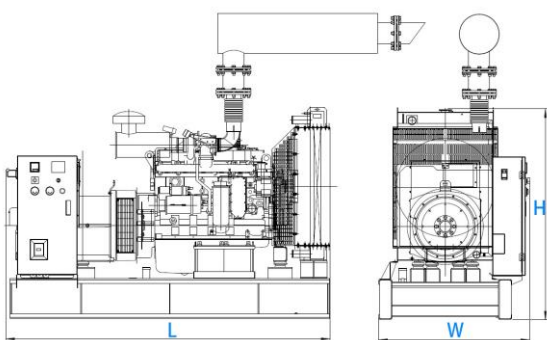
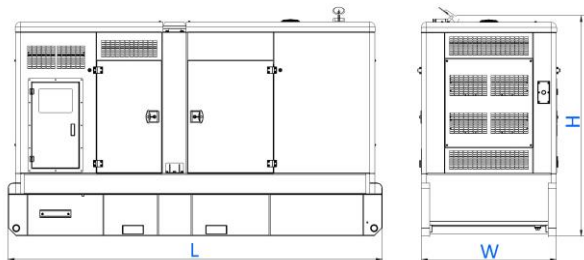

### Технические данные электростанции

Мощность основная	7 кВА/7 кВт
Мощность резервная	8 кВА/8 кВт
Номинальное напряжение	230 В
Кол-во фаз	1
Двигатель	PERKINS
Модель	403A-11G1
Генератор	STAMFORD (или аналог)
Модель	PIO44E
Расход топлива, 100% нагрузки	2.6 л/час
Расход топлива, 75% нагрузки	2.0 л/час
Управляющий контроллер	Deep Sea
Модель	DSE 3110

### Элементы стандартной комплектации

- Аккумуляторная батарея
- Зарядное устройство АКБ
- Автомат защиты выходной
- Глушитель промышленный

### Габаритные размеры и вес

Модель	MPS7S-1S	MPS7-1S
Исполнение	Кожухное	Открытое
Длина(L) (мм)	1950	1350
Ширина(W) (мм)	770	500
Высота(H) (мм)	1136	1090
Сухой вес (кг)	560	335
Емкость бака ( л )	65	58

## Дизельная электростанция однофазная MPS7S-1S / MPS7-1S

Двигатель	
Модель	403A-11G1
Производитель	PERKINS
Кол-во цилиндров	3
Расположение цилиндров	L
Цикл	Четырёхтактный
Наддув	Нет
Диаметр цилиндра x Ход поршня	77 x 81 мм
Рабочий объем	1.131 л
Степень сжатия	23:1
Мощность основная	8.2 кВт
Мощность резервная	9 кВт
Регулятор скорости	Механический
Система охлаждения	Жидкостная с принудительной циркуляцией
Стабилизация частоты	≤1%
Объем масляной системы	4.9 л
Объем системы охлаждения двигателя	1.2 л (без радиатора)
Удельный расход топлива при 100% нагрузке	248 г/квт час
Бортовая сеть	DC 12В

Генератор переменного тока	
Модель	PI044E
Производитель	STAMFORD
Мощность основная	8 кВт
КПД	80.5%
Число фаз	1
Напряжение выходное	220 В
Возбуждение	Безщёточный
К-т мощности	1
Диапазон регулировки напряжения	≥5.0%
Стабилизация напряжения	≤±1.0%
Класс изоляции	H
Исполнение по степени защиты	IP23

Опциональные модели генераторов			
Производитель	Leroy Somer	MPMC	Mecc Alte
Модель	TAL-A40-C	LYG 164B	ECP28 2VS4A

## Дизельная электростанция однофазная MPS7S-1S / MPS7-1S

### Управляющий контроллер DSE 3110

#### Функции

- Запуск/останов по удаленному сигналу
- Ручной запуск/останов
- Режимы работы: ПУСК, ОСТАНОВ, АВТО
- СИД для индикации аварий и режимов работы
- 32-битный микропроцессор
- Подсвечиваемый ЖК дисплей
- 6 Цифровых программируемых входов
- 2 Цифровых программируемых выхода
- USB порт
- CAN-порт для связи с электронным блоком управления двигателя
- Совместимое с Windows ПО для полного конфигурирования настроек
- Программируемый журнал событий с записью аварий, пусков и остановов (50 записей)
- Возможность мониторинга в сети Ethernet (необходим дополнительный модуль DSE 855)
- Возможность WEB - мониторинга (необходим дополнительный модуль DSE 890)



#### Опции удаленного мониторинга:

- |   |  |
|---|--|
| ■ DSE 2510/20 - Выносной дисплей            | ■ DSE890 Webnet Gateway (Ethernet, GPRS и GPS) |
| ■ DSE 2157 - Программируемые сухие контакты | ■ DSE891 Ethernet Gateway                      |
| ■ DSE 2130 - Программируемые цифровые входы | ■ DSE892 SNMP Gateway                          |
| ■ DSE 2548 - Программируемые СИД            | ■ GSM модем                                    |
| ■ DSE 865 / 860 - TCP/IP модуль             |  |

### Управляющий контроллер DSE 4620 (ОПЦИЯ)

#### Функции

- Непосредственный контроль сети
- Независимые кнопки выбора режимов работы
- Режимы работы: ПУСК, ОСТАНОВ, АВТО
- СИД для индикации аварий и режимов работы
- 32-битный микропроцессор
- Подсвечиваемый ЖК дисплей
- 2 кнопки навигации по меню
- Управление переключением АВР
- 4 Цифровых программируемых входов
- 4 Цифровых программируемых выхода
- USB порт
- Совместимое с Windows ПО для полного конфигурирования настроек
- Программируемый журнал событий с записью аварий, пусков и остановов (15 записей)
- Возможность WEB - мониторинга (необходим дополнительный модуль DSE 890)



## Дизельная электростанция однофазная MPS7S-1S / MPS7-1S

### Силовые подключения:

#### Автомат защиты генератора

Напряжение, В	230В
Частота, Гц	50Гц
Номинальный ток, А	40А

#### Шкаф автоматического ввода резерва (АВР, ОПЦИЯ)

Напряжение	230В
Частота	50Гц
Номинальный ток	40А
Габариты	По запросу
Вес	По запросу

#### Опции АВР:

- DSE 331/3 - контроллеры удаленного запуска

Компания МРМС оставляет за собой право вносить изменения в приведенные выше технические характеристики без предварительного уведомления.

Указанные вес и размеры соответствуют моделям стандартного исполнения.